

LEDinspect SINGLE CHARGE PAD

Kabellose Technoloie

Einfach auf das Wire-Free-Ladepad legen, um die Inspektionslampe mit sicherem Halt aufzuladen

Flexible Montagemöglichkeiten

Mit starken Magneten und integrierten Schraublöchern können Sie das Ladepad einfach an Werkzeugkästen, Werkbänken oder ähnlichen Oberflächen befestigen

Für die Ewigkeit gebaut

IK08- und IP20-Einstufung für den Einsatz in der professionellen Werkstatt



Der einfachste Weg, Inspektionsleuchten aufzuladen

Das Wire-Free-Ladepad von OSRAM erleichtert die Aufbewahrung und das Aufladen, sodass die Inspektionslampen jederzeit für Sie einsatzbereit sind. Dieses innovative Design erhöht nicht nur den Komfort, sondern unterstützt auch einen reibungslosen Arbeitsablauf.

Produktdatenblatt

Technische Daten

Produktinformation

Bestellnummer	LEDIL423
Application (Category and Product specific)	LED inspection lights

Abmessungen & Gewicht

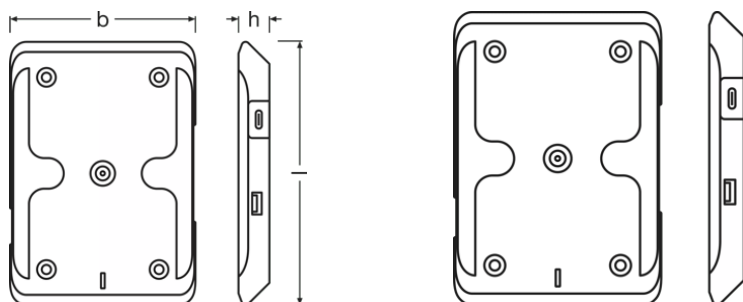

Produktgewicht	160.00 g
Länge	202 mm
Breite	18.0 mm
Höhe	150 mm

Lebensdauer

Garantie	2 years
----------	---------

Einsatzmöglichkeiten

Technologie	LED
-------------	-----

Zertifikate & Standards

Normen	CE/EMC/MSDS/ROHS
--------	------------------

Klassifikationen

Bestellnummer	LEDIL423
---------------	----------

Umwelt Informationen

Informationen gemäß Art. 33 der EU Richtlinie (EC) 1907/2006 (REACH)	
Datum der Deklaration	13-05-2024
Primäre Erzeugnisnummer	4062172393164

Produktdatenblatt

Stoff der Kandidatenliste 1	Lead
CAS Nr. des Stoffes 1	7439-92-1
Informationen zum sicheren Gebrauch	Die Bezeichnung des Stoffes der Kandidatenliste reicht aus für den sicheren Gebrauch des Produktes.
SCIP Deklarationsnummer	9129cbf7-6ef2-4329-a420-09abcf2c25ad

Verpackungsinformationen

Produkt-Code	Produkt-Bezeichnung	Verpackungseinheit (Stück pro Einheit)	Abmessungen (Länge x Breite x Höhe)	Volumen	Gewicht brutto
4062172393164	CHARGING PAD	Faltschachtel 1	145 mm x 25 mm x 160 mm	0.58 dm ³	430.00 g
4062172393171	CHARGING PAD	Versandschachtel 6	340 mm x 160 mm x 101 mm	5.49 dm ³	4580.00 g

Die genannten Produktnummern beschreiben die kleinste bestellbare Mengeneinheit. Eine Versandeinheit kann mehrere Einzelprodukte beinhalten. Als Bestellmenge verwenden Sie bitte das Ein- oder Mehrfache einer Versandeinheit.

Downloads

Datei
 User instruction LEDinspect SINGLE CHARGE PAD DUAL CHARGE PAD

Anwendungshinweis

Für weitere Anwendungsinformationen beachten Sie bitte das Produktdatenblatt.

Haftungsausschluss

Änderungen und Irrtümer vorbehalten. Vergewissern Sie sich, dass Sie immer den neuesten Stand verwenden.

OSRAM