

# LEDinspect DUAL CHARGE PAD

## Kabellose Technologie

Einfach auf das Wire-Free-Ladepad legen, um die Inspektionslampe mit sicherem Halt aufzuladen

## Flexible Montagemöglichkeiten

Mit starken Magneten und integrierten Schrauböffnungen können Sie das Ladepad einfach an Werkzeugkästen, Werkbänken oder ähnlichen Oberflächen befestigen

## Für die Ewigkeit gebaut

IK08- und IP20-Einstufung für den Einsatz in der professionellen Werkstatt



## Der einfachste Weg, zwei Inspektionsleuchten gleichzeitig aufzuladen

Das Wire-Free-Ladepad von OSRAM erleichtert die Aufbewahrung und das Aufladen, sodass die Inspektionslampen jederzeit für Sie einsatzbereit sind. Dieses innovative Design erhöht nicht nur den Komfort, sondern unterstützt auch einen reibungslosen Arbeitsablauf.

# Produktdatenblatt

## Technische Daten

### Produktinformation

Bestellnummer	LEDIL424
Application (Category and Product specific)	LED inspection lights

### Abmessungen & Gewicht

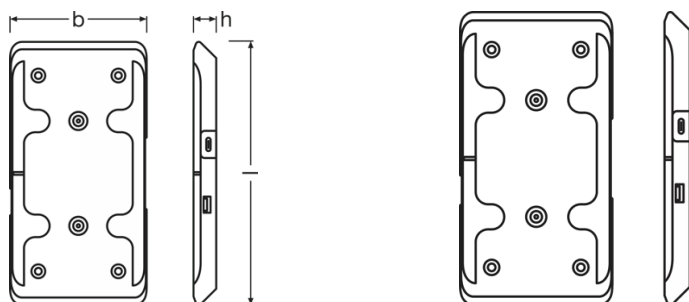

Produktgewicht	220.00 g
Länge	105.0 mm
Breite	18.0 mm
Höhe	105 mm

### Lebensdauer

Garantie	2 years
----------	---------

### Einsatzmöglichkeiten

Technologie	LED
-------------	-----

### Zertifikate & Standards

Normen	CE/EMC/MSDS/ROHS
--------	------------------

### Klassifikationen

Bestellnummer	LEDIL424
---------------	----------

### Umwelt Informationen

Informationen gemäß Art. 33 der EU Richtlinie (EC) 1907/2006 (REACH)	
Datum der Deklaration	13-05-2024
Primäre Erzeugnisnummer	4062172393188

## Produktdatenblatt

Stoff der Kandidatenliste 1	Lead
CAS Nr. des Stoffes 1	7439-92-1
Informationen zum sicheren Gebrauch	Die Bezeichnung des Stoffes der Kandidatenliste reicht aus für den sicheren Gebrauch des Produktes.
SCIP Deklarationsnummer	298f9330-2cce-45e2-84a3-cadbe07428a5

### Verpackungsinformationen

Produkt-Code	Produkt-Bezeichnung	Verpackungseinheit (Stück pro Einheit)	Abmessungen (Länge x Breite x Höhe)	Volumen	Gewicht brutto
4062172393188	CHARGING PAD	Faltschachtel 1	145 mm x 25 mm x 210 mm	0.76 dm <sup>3</sup>	600.00 g
4062172393195	CHARGING PAD	Versandschachtel 6	440 mm x 160 mm x 101 mm	7.11 dm <sup>3</sup>	6300.00 g

Die genannten Produktnummern beschreiben die kleinste bestellbare Mengeneinheit. Eine Versandeinheit kann mehrere Einzelprodukte beinhalten. Als Bestellmenge verwenden Sie bitte das Ein- oder Mehrfache einer Versandeinheit.

### Downloads

Datei
 User instruction LEDinspect SINGLE CHARGE PAD DUAL CHARGE PAD

#### Anwendungshinweis

Für weitere Anwendungsinformationen beachten Sie bitte das Produktdatenblatt.

#### Haftungsausschluss

Änderungen und Irrtümer vorbehalten. Vergewissern Sie sich, dass Sie immer den neuesten Stand verwenden.

# OSRAM